

A-A (1:8)

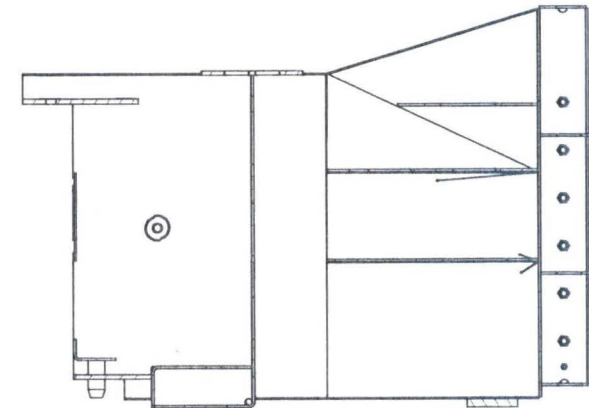

[Handwritten signature]
5-2-2019

Laura Metaal ROAD SAFETY		Materiaal	188.34 kg	Afgevoerd	NEALISO 3/8x3	Verbindings	NEALISO 100x3	Laster	NEALISO 3/8x3	Thermisch vreten	NEALISO 3/8x3
Tekenaar		ramaeckers	Getekend	5-2-2019	Maateenheid	mm	Artikeelnummer	AS31841004		Revisie	
Controle		Gecontroleerd					Titel		SafeZone, SLED overgang		Schaal
Opmerking		Thermisch verzinken vigs_NEN1461				Omschrijving		Lassamenstelling female		Formaat	A2
<small>Het auteursrecht van deze tekening wordt door ons voorbehouden. Zij blijft ons eigendom en mag niet worden verspreid of anderszins openbaar gemaakt zonder onze toestemming. LAURA METAAL EYSELHOVEN BV, Rimburchweg 40, NL-6471 XX Kerkrade, tel +31 (0)45 - 546 38 88 , www.laurametaal.nl</small>											

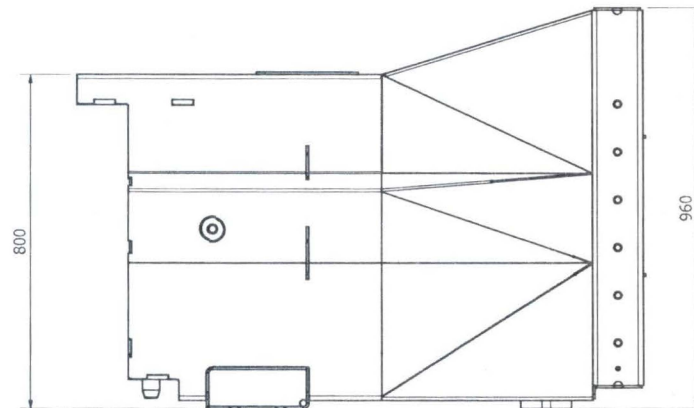
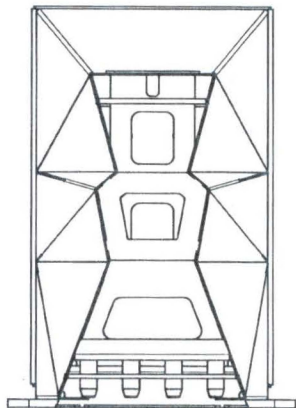
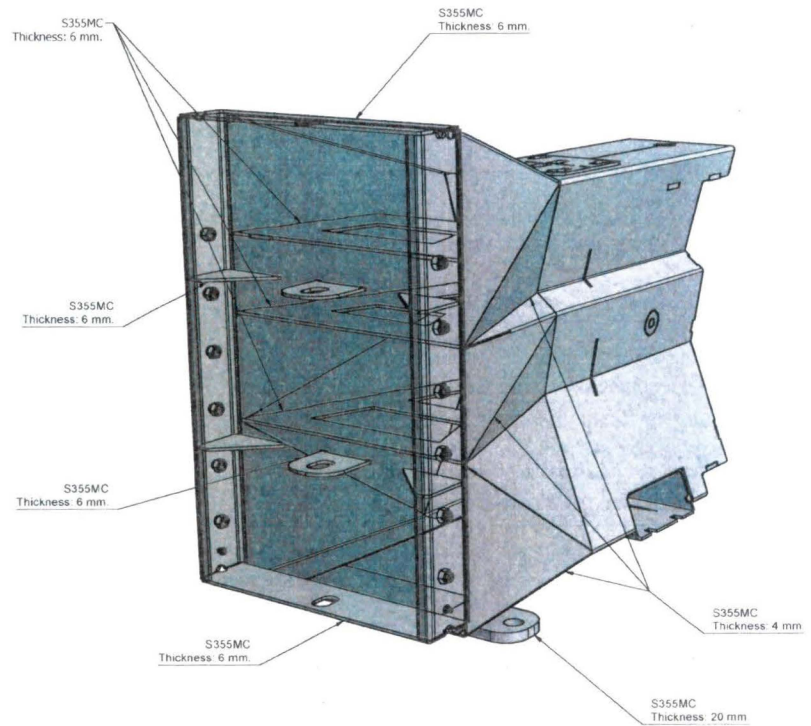
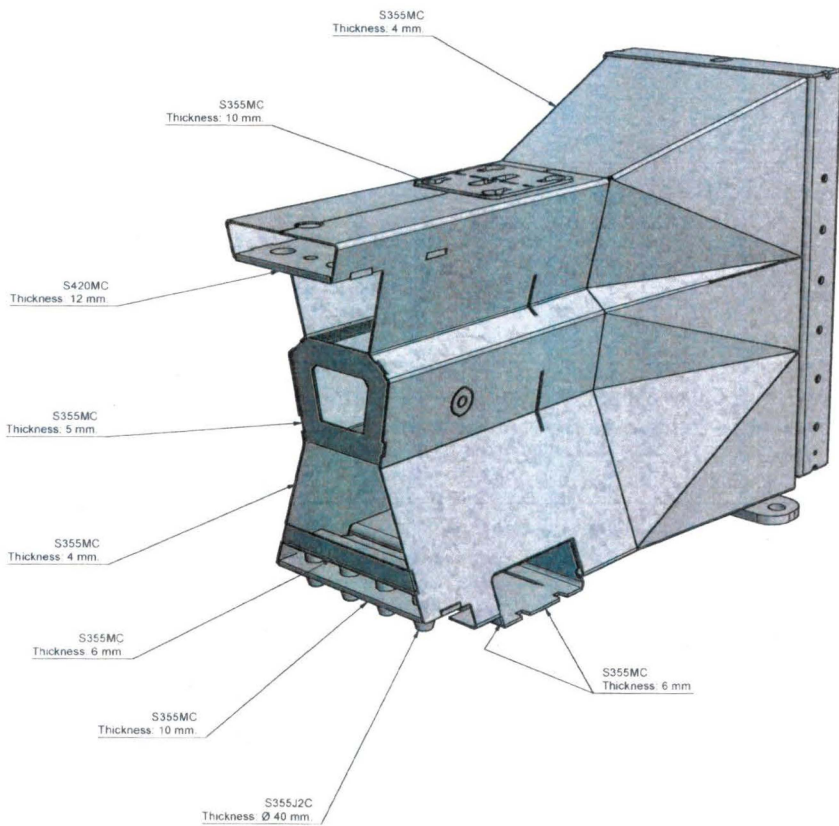

[Handwritten signature]
 1-2-19

		Materiaal	Agglomerat massakunsten	Soort afwerk opbouw	Laastruc	Thermisch vreten	
		Massa	188,34 kg	NEN 450 2/64	NEN EN ISO 17800	NEN EN ISO 9817-2	NEN EN ISO 9817-2
Amersfoortse projectie 		Arbeidsnummer	AS31841004				Revisie
Tekenaar	ramaeckers	Geleend	16-11-2018	Maatvoet	mm		Schaal
Controle	Gecontroleerd		Titel				SafeZone, SLED overgang
Opmerking		Thermisch verzinken vigs. NEN 1461					Formaat
Het auteursrecht van deze tekening wordt door ons voortbestaan. Zij blijft ons eigendom en mag zonder toestemming niet gepubliceerd of anderszins openbaar worden.		Omschrijving					A2
LARA METAAL EYGLSHOVEN BV, Rimburchweg 40, NL 6471 XX Kerkrade, tel: +31 (0)45-546 88 88 www.laurametaal.nl							